

מכרז פומבי מס' 27/10

לביצוע ביקורת ותחזוקה של מערכות מצופי סימון 300 מטר בנמל טבריה

רשות הספנות והנמלים (להלן-"הרשות") שבמשרד התחבורה והבטיחות בדרכים (להלן: "משרד התחבורה" או "המשרד"), מזמינה בזה מציעים להגיש הצעותיהם לביצוע ביקורת ותחזוקה שוטפת של 30 מערכות מצופי סימון 300 מטר בנמל טבריה, וכן, במידה והממונה מטעם הרשות ימצא לנכון כי יש צורך בכך ויחלט כי על הקבלן לבצע זאת, הצבת מערכות מצופי סימון חדשות ומתן אחריות עליהן (להלן - "העבודה").

1. הגדרות:

מערכת מצופי סימון – כוללת את החלקים הבאים (המפורטים בסעיף 3א' לנספח א') מצוף, מוט כדורי סימון, משקולת, שרשרת, סינקר, 4 שקלים, סביבון (סוויבל).
מערכת עגינה – כוללת את כל חלקי מערכת מצוף הסימון למעט המצוף ומוט הכדורים.
הממונה – הממונה על ביצוע המכרז והחווזה מטעם משרד התחבורה, רשות הספנות והנמלים, אשר הינו מרכז בכיר תפעול נמלים ומעגנות, מר רוני זיסו או עובד אחר שיוסמך לכך.

הנמל – נמל טבריה שהוכרז לפי "צו המכרז על טבריה כעל נמל, 1942".

2. תאור העבודה:

בנמל טבריה מותקנות 30 מערכות מצופי סימון 300 מטר, באתרים שונים. תכליתו של מכרז זה לתחזק את מערכות מצופי הסימון הקיימות ולשמרן במצב תקין, לבצע ביקורת ובמידת הנדרש להציב מערכות מצופי סימון חדשות וליתן אחריות עליהן, הכל כמפורט להלן ובמפרט העבודה נספח א'.

א. שירותי התחזוקה:

- (1) טיפול ואספקת כל החלקים הנדרשים לתפעול שוטף של מערכות מצופי הסימון. למען הסר ספק יובהר כי בעלות החלפת חלקי מערכת העגינה שאבדו/ נשחקו/ נפגמו, לרבות כל ההוצאות הכרוכות בהחלפתם, אספקתם, וכן הוצאות פירוק הובלה והרכבת כל חלק, ישא הזוכה.
- (2) למען הסר ספק יובהר כי בעלות הובלת המצופים לצורך טיפול ותחזוקה וכן הובלה והצבה בחזרה למקומם בנמל, ישא הזוכה.
- (3) יובהר כי בכל מקרה לא תשולם תוספת בגין הפעלת כלי שייט ו/או צוללים לצורך הובלה/תיקון/טיפול בליקויים ותקלות במערכת מצופי הסימון במידה וידרשו.

ב. שירותי הביקורת:

על הזוכה לבצע ביקורת דו-חודשית מידי 2 חודשים וביקורת שנתית בחודש ספטמבר כמפורט בנספח א'.
 הזוכה מתחייב להגיש דו"ח ביקורת (כדוגמת דו"ח הביקורת נספח ב') לממונה בתוך יומיים ממועד סיום ביצוע כל אחת מהביקורות. הדו"ח ייערך כמפורט בסעיף 5 לנספח א'.

ג. הצבת מערכות מצופי סימון חדשות ומתן אחריות עליהן.

במידה והרשות, באמצעות הממונה, תמצא לנכון שיש צורך בהצבת מערכת מצוף סימון חדשה, אחת או יותר, תהא הרשות רשאית לדרוש כי הזוכה יציב מערכת כאמור, על פי דרישת הממונה.

יובהר בזאת, כי הרשות אינה מתחייבת להתקשר עם הזוכה לביצוע עבודה נוספת של התקנת מערכת מצוף סימון חדשה.

התמורה בגין הצבת מערכת מצוף סימון חדשה תהא בהתאם להצעת המחיר שניתנה על ידי הזוכה.

על הזוכה ליתן אחריות לכל מערכת מצוף סימון חדשה שיציב למשך שנה מיום אישור הממונה על הצבתה התקינה בשטח (להלן: "תקופת אחריות").

בתקופת האחריות מתחייב הזוכה לתחזק את מערכת מצוף הסימון החדשה כמפורט בסעיף 2 א' לעיל ובמפורט העבודה נספח א' ולהחליף במערכת העגינה כל חלק שיידרש לצורך תפעולה השוטף וזאת ללא כל תמורה נוספת מעבר להצעת המחיר אותה הגיש במסגרת מכרז זה.

בכל מקרה של עיכוב בהצבת מערכת מצוף סימון חדשה, יחול בהתאמה עיכוב במועד תחילת האחריות.

3. תנאי סף להשתתפות במכרז:

רשאי להשתתף במכרז זה יחיד, שותפות או תאגיד רשום כדין, העומד במועד הגשת ההצעות למכרז בכל תנאי הסף המפורטים בסעיף זה. **הצעה שאינה עונה על כל תנאי הסף המפורטים להלן לא תידון והיא תידחה על הסף.**

א. המציע בעל ניסיון בהצבה של לפחות מערכת מצוף סימון אחת, במהלך 5 השנים האחרונות.

ב. המציע בעל ניסיון של שנה לפחות בתחזוקה של מערכות מצופי סימון, במהלך 5 השנים האחרונות.

ג. המציע צרף את כל האישורים הנדרשים לפי חוק עסקאות גופים ציבוריים, התשל"ו – 1976 ובכלל זה תצהיר לעניין היעדר הרשעה לפי חוק עובדים זרים (איסור העסקה שלא כדין והבטחת תנאים הוגנים) התשנ"א – 1991 והיעדר

- ד. המציע צרף אישור רואה חשבון על עמידתו בדרישות לתשלומים סוציאליים ובשכר מינימום לעובדים בכל רבעון או בכל מועד ומועד שבו מבוצעים תשלומים כמוסכם.
- ה. המציע שילם את דמי רכישת מסמכי המכרז.

4. צירוף אישורים ומסמכים

על המציע לצרף להצעתו את כל האישורים והמסמכים הבאים:

- א. תעודת רישום תאגיד ומסמכי התאגדות (תזכיר+תקנון), אם המציע הוא תאגיד.
- ב. הצעת מחיר- תהיה מפורטת כאמור בסעיף 6 להלן.
- ג. פרופיל המציע, (כולל פירוט ניסיון בסוג העבודה שביצע המציע הקשורה בדרישות המכרז) קורות חיים, תעודות המעידות על השכלה, הסמכה וכדומה, רשימת לקוחות ורשימת העבודות שנעשו על ידו, לפי שנים, בנושא המכרז.
- ד. רשימת ממליצים ומכתבי המלצה אודות המציע ואנשי צוותו המוצעים כמו כן יצוין מספר הטלפון של הממליץ.
- ה. מסמכים המפרטים נסיון מוכח של המציע בהצבה של לפחות מערכת מצוף סימון אחת, במהלך 5 השנים האחרונות.
- ו. מסמכים המפרטים נסיון מוכח של המציע בתחזוקה של מערכות מצופי סימון, במשך שנה לפחות, במהלך 5 השנים האחרונות.
- ז. אישור ותצהיר לעניין היותו של המציע עסק בשליטת אישה, אם רלוונטי.
- ח. אישור עו"ד לעניין מורשי החתימה של המציע.
- ט. קבלה על רכישת מסמכי המכרז.

5. ערבות ביצוע החוזה

להבטחת ביצוע התחייבויותיו, יפקיד הזוכה בידי הרשות במועד החתימה על חוזה ההתקשרות עמו, ערבות אוטונומית ובלתי מותנית מבנק, או מחברת ביטוח המאושרת ע"י החשב הכללי במשרד האוצר, צמודה למדד המחירים לצרכן, בסך של 5,800 ₪ וערוכה לפי נספח ו'. הערבות תישאר בתוקפה עד 60 יום לאחר תום תקופת ההתקשרות.

יובהר, כי באם יחליט המשרד לממש את זכותו להאריך את ההתקשרות עם הזוכה לתקופת האופציה, כולה או חלקה, כהגדרתה להלן, אזי יפקיד הזוכה בידי הרשות לפחות 30 יום מראש, ערבות אוטונומית ובלתי מותנית מבנק, או מחברת ביטוח המאושרת ע"י החשב הכללי במשרד האוצר, צמודה למדד המחירים לצרכן, בסך של 5800 ₪ וערוכה לפי נספח ו'. הערבות תישאר בתוקפה עד 60 יום לאחר תום תקופת האופציה, או חלק ממנה, לפי העניין.

6. הצעת המחיר

- א. המציע יפרט את המחיר הסופי המבוקש על ידו לתשלום. הצעת המחיר תהיה בשקלים חדשים **ותכלול מע"מ** וכל מס או תשלום אחר שעל המשרד לשלם לזוכה. המציע יציין את סך כל ההצעה ויפרט בסמוך לה, ברכיבים נפרדים, את רכיב ההצעה (ללא מע"מ), את סכום המע"מ ובצמוד לו שיעורו וכל מס או תשלום אחר המתווסף לסכום ההצעה.
- ב. הצעת המחיר אשר תובא בחשבון במסגרת שקלול הניקוד, תכלול את הפרטים כדלקמן:
- 1) עלות תחזוקה של 30 מערכות מצופי הסימון הקיימות וביצוע ביקורת (כמפורט בנספח א'), למשך 12 חודשים.
 - 2) עלות הצבת מערכת מצוף סימון חדשה אחת, על כל חלקיה כמפורט בסעיף 3 לנספח א'. הצעת המחיר תכלול את עלות הצבתה בשטח ומתן שנת אחריות לתחזוקתה (כמפורט בנספח א').
 - 3) עלות מצוף כולל מוט כדורי סימון.
- ג. הצעת המחיר תכלול את כל הוצאות הזוכה במכרז, לרבות עלויות שכר, עלויות התפעול, ביגוד, נסיעות, תקורה, רווח, הוצאות סוציאליות, ביטוח, וכן תשלומי מסים והוצאות אחרות. המשרד לא ישלם לזוכה במכרז כל תשלום נוסף מעבר לתשלום הנ"ל.
- ד. המציע לא יתנה את הצעתו בשום תנאי.
- ה. **להצעת המחיר יצורפו כל המסמכים והאישורים הנדרשים בסעיפים 3 ו - 4 לעיל.**

7. תנאי התשלום

- א. המשרד ישלם לזוכה מידי חודשיים סכום בסך $1/6$ מהתשלום בגין ביצוע ביקורות, תחזוקה שוטפת, החלפת מערכות עגינה, כמפורט במפרט העבודה - נספח א' בהתאם למפורט במכרז זה ובתנאים המצטברים הבאים:
- 1) התשלום יבוצע לאחר קבלת דיווח (כמפורט בסעיף 2 ב' לעיל) על

- 2) הזוכה הגיש חשבון מפורט לתשלום והממונה אישרו.
- 3) התשלום יבוצע בתוך 30 יום מיום הגשת חשבון מאושר על ידי הממונה למחלקת הכספים במשרד התחבורה.
- ב. במידה והזוכה הציב על פי דרישת הממונה מערכת מצוף סימון חדשה (אחת או יותר) ונתן אחריות עליה ו/או הציב מצוף חדש כולל מוט כדורי סימון (אחד או יותר), ישלם המשרד לזוכה את התשלום, על פי המפורט במכרז זה ובתנאים המצטברים הבאים:
- 1) הזוכה הגיש חשבון מפורט לתשלום והממונה אישרו.
- 2) התשלומים יבוצעו בתוך 30 יום מיום הגעת חשבון מאושר על ידי הממונה למחלקת הכספים במשרד התחבורה.
- ג. למשרד התחבורה תהיה זכות מלאה לעכב ו/או לקזז כל תשלום המגיע לזוכה לפי חוזה זה בגין כל חוב שהזוכה חב לו, לרבות פיצויים מוסכמים.

8. אמות המידה לבחירת ההצעה הזוכה

- א. חלק מקצועי – 30% :
- א1. ניסיון בהצבה של מערכות מצופי סימון, ינוקד כדלקמן:
- הצבה של עד 3 מערכות מצופי סימון במהלך 5 השנים האחרונות – 5%
 - הצבה של מעל ל-3 מערכות במהלך 5 השנים האחרונות - 10%
- א2. ניסיון במתן שירותי ביקורת ואחזקה של מערכות מצופי סימון, ינוקד כדלקמן:
- המציע בעל שנתיים ניסיון או פחות במתן שירותי ביקורת ואחזקה של מערכות מצופי סימון במהלך 5 השנים האחרונות - 5%
 - המציע בעל ניסיון העולה על שנתיים במתן שירותי ביקורת ואחזקה של מערכות מצופי סימון במהלך 5 השנים האחרונות - 15%
- ב. המלצות ומידת שביעות הרצון מאופן ביצוע התקשרויות קודמות – 5%
- ג. מחיר - 70%, ינוקד כדלקמן (ההצעה הזולה ביותר תנוקד בניקוד הגבוה ביותר ויתר ההצעות ינוקדו באופן יחסי אליה) :
- 1) מחיר שירותי תחזוקת 30 מערכות מצופי סימון לשנה – 50%
- 2) מחיר הצבת מערכת מצוף סימון חדשה על כל חלקיה כמפורט בסעיף 3א למפרט העבודה (נספח א') – 10%
- 3) מחיר מצוף – 10%

9. אומדן והליך תחרותי נוסף

א. למכרז זה נערך אומדן של שווי ההתקשרות בידי הגורם המקצועי שהוסמך לכך על ידי וועדת המכרזים של המשרד. אומדן זה יופקד בתיבת המכרזים לפני המועד האחרון להגשת ההצעות. **הצעה אשר תעלה על האומדן בלמעלה מ – 25% תיפסל על הסף.**

ב. מבלי לפגוע באמור בסעיף קטן א' לעיל, היה ולאחר בדיקת ההצעות נתברר כי כל ההצעות הכשירות העומדות בתנאי הסף מרעות עם המשרד לעומת האומדן, כך שכולן עולות על האומדן בלמעלה מ – 15%, תהא וועדת המכרזים רשאית לנקוט בהליך תחרותי נוסף כדלקמן:

וועדת המכרזים תהא רשאית לקבוע כי כל המשתתפים במכרז אשר הצעתם עומדת בתנאי הסף ועולה על האומדן בטווח הנע בין 15% ל – 25%, יגישו במועד שתורה וועדת המכרזים, הצעת מחיר סופית בתנאים מיטיבים עם המשרד לעומת הצעתם המקורית. מציע שלא יגיש הצעה חוזרת כאמור, תהא הצעתו הראשונה הצעה סופית.

10. תקופת ההתקשרות

- א. ההתקשרות עם הזוכה במכרז זה, תהיה למשך 12 חודשים ממועד חתימת חוזה ההתקשרות (להלן - "תקופת ההתקשרות").
- ב. למשרד שמורה הזכות להאריך את ההתקשרות עם הזוכה בשנה נוספת בכל פעם – ובסך הכל בשלוש שנים נוספות (לעיל ולהלן – "תקופת האופציה"), וזאת בתנאים הזהים לתנאי ההתקשרות בשנה הראשונה, לפי הצעת המחיר שיפרט הזוכה כאמור בסעיף 6 ובתנאי תשלום המפורטים בסעיף 7.
- ג. יובהר כי מימוש אופציית הארכת ההתקשרות נתון לשיקול דעתו הבלעדי של משרד התחבורה ומותנה, בין היתר, בהמצאות תקציב מתאים.
- ד. מימוש אופציית הארכת ההתקשרות עם הזוכה במכרז, טעון אישור ועדת המכרזים של המשרד.

11. חובות הזוכה במכרז

- א. הזוכה במכרז מתחייב להיות זמין לעבודה בתוך 15 ימים מיום החתימה על החוזה.

- ב. הזוכה במכרז מתחייב לקבל את כל האישורים וההיתרים הנדרשים מכל רשות, גורם או גוף שהם וזאת במקביל לחתימה על החוזה.
- ג. הזוכה במכרז יחויב לעמוד בדרישות הביטוח כמפורט להלן.
- ד. הזוכה במכרז ישא באחריות לביצוע העבודה, לרבות לטיב חלקיה של כל מערכת סימון שיציב כאמור בפירוט העבודה שבנספח א'.
- ה. הזוכה במכרז ידאג, על חשבונו ואחריותו לכל הציוד הנדרש לצורך ביצוע העבודה נשוא מכרז זה לרבות כלי שיט מתאים מסוג דוברת ו/או גוררת, ציוד צלילה, אמצעי הרמה, GPS או כלי ו/או ציוד אחר הנדרש לצורך ביצוע העבודה.
- ו. הזוכה במכרז יעמיד צוות עבודה בהיקף הנדרש לצורך בצוע העבודות המפורטות במסמכי המכרז, והכל תוך עמידה בלוחות זמנים שנקבעו בדרישות מסמכי מכרז זה.

12. ביטוח

הזוכה במכרז מתחייב לרכוש ולקיים את כל הביטוחים המפורטים בזה, לטובתו ולטובת מדינת ישראל - משרד התחבורה, ולהחזיקם בתוקפם המלא בכל תקופת ההסכם, ולהמציאם לרשות כשהם כוללים את כל הכיסויים והתנאים הנדרשים, כאשר גבולות האחריות לא יפחתו מהמצוין להלן:

ביטוח עבודות קבלניות

בגין ביצוע עבודות תחזוקה שוטפת, ביקורות ותיקונים של מערכות מצופי סימון 300 מטר בנמל טבריה, וכן הצבת מערכות מצוף סימון חדשות והצבת מצופי סימון חדשים כולל מוט כדורים, בהתאם למכרז ולחוזה עם משרד התחבורה מתחייב הזוכה לרכוש פוליסת ביטוח כל הסיכונים לעבודות קבלניות / הקמה המכסה את העבודות הנ"ל (קבועות או זמניות) כולל כל החומרים, מערכות וציוד בהתאם למכרז ולהסכם עם מדינת ישראל - משרד התחבורה ואשר יכלול:

פרק א – ביטוח העבודות במלוא ערכן על בסיס ערך כחדש כולל כיסוי לנזקי טבע ורעידת אדמה. כולל ההרחבות הבאות:

חריג הוצאות לתיקונים או החלפה הנובעים מחומרים לקויים או עבודה לקויה לא יוגבל לאובדן או נזק הנובעים מתאונות אשר תגרמנה בגלל חומרים או עבודה לקויים;

תגמולי הביטוח המגיעים למבוטח על פי פרק זה, ישולמו למשרד התחבורה – רשות הספנות והנמלים אלא אם יורה חשב המשרד בכתב אחרת.

פרק ב – ביטוח אחריות כלפי צד שלישי

על פי כל דין, בגבול אחריות של לפחות 1,500,000 דולר למקרה ולתקופה, כולל סעיף אחריות צולבת - CROSS LIABILITY רכוש מדינת ישראל ייחשב רכוש צד שלישי.

פרק ג' – ביטוח חבות המעבידים

לגבי כל העובדים בעבודות, כולל צוללים, גבול האחריות 5,000,000 דולר לעובד, למקרה ולתקופת הביטוח.

ביטוח כלי שיט

ביטוח כל הסיכונים (MACHINERY & HULL) לכלי שיט ממונעים המשמשים לצורך ביצוע העבודות.

ביטוח אחריות כלפי צד שלישי בגין השימוש בכלי שיט בגבול אחריות שלא יפחת מ 250,000 דולר.

כללי

בכל פוליסות הביטוח הנ"ל יכללו התנאים הבאים:

- א. לצורך ביצוע העבודות על פי המכרז והחוזה לשם המבוטח יתווסף ו/או מדינת ישראל – משרד התחבורה רשות הספנות והנמלים ו/או קבלנים ו/או קבלני משנה.
- ב. בכל מקרה של צמצום או ביטול הביטוח ע"י אחד הצדדים לא יהיה להם כל תוקף אלא אם ניתנה על כך הודעה מוקדמת של 45 יום לפחות במכתב רשום לחשב משרד התחבורה.
- ג. המבטח מוותר על כל זכות שיבוב, תביעה, חזרה או השתתפות כלפי מדינת ישראל – משרד התחבורה, רשות הספנות והנמלים, עובדיהם וכל הפועלים מטעמם.
- ד. הזוכה יהיה אחראי בלעדית כלפי המבטח לתשלום דמי הביטוח עבור כל הפוליסות ולמילוי כל החובות המוטלות על המבוטח על פי תנאי הפוליסות.
- ה. כל השתתפות עצמית הנקובה בכל פוליסה תחול בלעדית על הזוכה.
- ו. כל סעיף בפוליסות הביטוח המפקיע או מצמצם בדרך כל שהיא את אחריות המבטח כאשר קיים ביטוח אחר, לא יופעל כלפי מדינת ישראל – משרד התחבורה, רשות הספנות והנמלים והביטוח הוא בחזקת ביטוח ראשוני המזכה במלוא הזכויות על פי הביטוח.
- ז. העתקי פוליסות הביטוח מאושרות על ידי המבטח יומצאו לרשות הספנות והנמלים במשרד התחבורה, עד למועד חתימת החוזה.
- ח. הזוכה מתחייב בכל תקופת ההתקשרות החוזית עם מדינת ישראל – משרד התחבורה, רשות הספנות והנמלים להחזיק בתוקף את פוליסות הביטוח.

ט. אין בכל האמור בסעיפי הביטוח כדי לפטור את הזוכה מכל חובה החלה עליו על פי כל דין ועל פי חוזה זה ואין לפרש את האמור כוויתור של מדינת ישראל על כל זכות או סעד המוקנית לה על פי הדין ועל פי חוזה זה.

13. פיקוח ובקרה

המשרד, בין באמצעות הממונה ובין באמצעות נציג מטעמו, רשאי לפקח על טיב התיקונים וביצוע הביקורות וזאת בין היתר באמצעות ביקורי פתע שיערוך.

14. פיצויים מוסכמים:

- א. מבלי לגרוע מהאמור במכרז זה ובחוזה נספח ה' למכרז, בכל מקרה בו יפר הזוכה ו/או אחד מעובדיו המועסקים על ידו את הוראות המכרז עפ"י המפורט להלן, הוא יחויב בתשלום פיצוי מוסכם קבוע.
- ב. להלן טבלת ליקויים והפיצוי המוסכם:

מספר	הפרה/ליקוי	גובה פיצוי מוסכם
1.	אי ביצוע ביקורת לפי סעיף 2'ב' לעיל	500 ₪ (לכל שבוע איחור)
2.	אי תיקון/החלפת מערכת מצוף/ כל חלק ממערכת תוך שבוע ממועד הוראת הממונה.	1000 ₪ (לכל שבוע איחור)
3.	הגעה לתחזוקה בעקבות הודעת/בקשת הממונה או מי מטעמו לאחר יותר מ- 72 שעות מעת ההודעה.	500 ₪ לאירוע
4.	תיקון התקלה כאמור בס' 14 ב'3 לעיל לאחר יותר מ-72 שעות ממועד בחינת התקלה או מהמועד שאישר הממונה	500 ₪ לאירוע
5.	אי ביצוע הנחיית הממונה	1000 ₪
6.	השלכת פסולת שלא לאתר פסולת מורשה	500 ₪ לאירוע
7.	ליקוי מהליקויים הנקובים לעיל אשר חוזר פעם נוספת	כפל הפיצוי המוסכם שנקבע לאותו ליקוי

בסעיפים 1-6 לעיל.		
-------------------	--	--

- ג. במידה ויפר הזוכה ו/או מי מעובדיו ו/או מי מטעמו הפרה מן ההפרות המנויות בסעיף קטן ב' דלעיל, יקוזז גובה הפיצוי המוסכם לזוכה מהחשבון הדו-חודשי השוטף.
- ד. אין באמור בסעיף זה כדי לגרוע מזכות משרד התחבורה לכל סעד אחר עפ"י חוזה ההתקשרות או עפ"י כל דין בגין הפרתו.
- ה. הפרה בוטה ומתמשכת של מי מההפרות דלעיל בטווח של 4 חודשים העולה על 4 פעמים תהווה הפרה יסודית של החוזה, בגינה יהיה רשאי המשרד לדרוש הפסקת החוזה לאלתר.

15. הבהרות

- א. העבודה מתבצעת בנמל פעיל, על כל המשתמע מכך. אחריותו המלאה והבלעדית של הזוכה במכרז לתאום ביצוע העבודה במידת הצורך עם הגורמים הבאים: מנהל הנמל, איגוד ערים סובב כינרת, מנהלת כינרת, שיטור ימי, תחנות השכרה וכו' תוך השתלבות בפעילות הנמל ועמידה בלוחות זמנים שנקבעו בדרישות מסמכי מכרז זה.
- ב. העבודה במסגרת מכרז זה תבוצע בשעות היום המוארות בלבד ובשים לב לחיקוקי ספנות ונמלים המסדירים את בטיחות השיט.
- ג. מערכות מצופי סימון בלוינות או חלקים מהן שיוחלפו ויוצאו מן המים במסגרת ביצוע העבודה, יושלכו לאתרי סילוק פסולת מוסדרים בלבד. לא תותר השלכתם בים או באתר פסולת לא מורשה.
- ד. הממונה או נציגו, רשאי לבצע ביקורות שוטפות באתר בו מוצבות מערכות מצופי הסימון. באם ימצא הממונה ו/או מי מטעמו כי תיקון/ליקוי לא טופל או תוקן כראוי, יודיע לזוכה.
- ה. זמן תגובה לקריאת הממונה או נציג מטעמו כאמור בסעיף 15 ד' לעיל, לתיקון במערכת מצופי סימון, שלא במסגרת ביקורות התחזוקה המתוכננות, יהיה לכל המאוחר תוך 72 שעות ממועד הפנייה. הזוכה מתחייב להחליף על חשבונו בתוך 72 שעות ממועד בירור התקלה, או מהמועד שאישר לו הממונה, כל חלק במערכת העגינה שיתגלה כחסר, פגום או כבלתי כשיר לשימוש לדעת הממונה.

- ו. יובהר כי לא תשולם כל תוספת בגין הפעלת כלי שייט ו/או צוללים לצורך ההצבה בשטח ו/או תיקון/טיפול בליקויים ותקלות במערכות מצופי הסימון.
- ז. יובהר כי בעלות החלפת מצוף חסר/פגום/שחוק, ישא המשרד, וזאת בכפוף לאישור הממונה על החלפה כאמור.

16. קבלני משנה

הזוכה יהיה רשאי להעסיק קבלני משנה לצורך ביצוע העבודה. ככל שהזוכה יעסיק קבלן משנה, על הזוכה להמציא למשרד את כל האישורים והמסמכים הנדרשים בסעיפים 4 א', 4 ב', 4 ג', 4 ד', 11 ב' של קבלן המשנה.

17. זכות העיון

- א. ההצעות שתוגשנה למכרז האמור תהיינה פתוחות לעיון המשתתפים במכרז, למעט אותם חלקים אשר מהווים, לדעת חברי ועדת המכרזים, סוד מקצועי ו/או מסחרי.
- ב. יובהר בזאת, כי ועדת המכרזים הינה הגוף המוסמך והבלעדי להחליט מהו סוד מקצועי ו/או מסחרי בהקשר זה. מציע המגיש הצעתו רשאי לבקש שחלקים מסוימים מהצעתו יישארו חסויים עקב היותם סוד מקצועי ו/או מסחרי, תוך הצגת נימוקים לבקשה. הבקשה והנימוקים יצטרפו להצעה עצמה. בקשת המציע תידון בפני ועדת המכרזים והחלטתה בעניין תהיה סופית.

18. זכויות הקניין

- א. לאחר סיום העבודה או חלק ממנה, ימסור הזוכה לממונה את כל החומר הנוגע לעבודה, וכל זאת ללא תמורה נוספת. כמו כן, ימסור הזוכה את כל החומר האמור בכל עת לפי כל דרישה מטעם הממונה תוך 14 יום ממועד הדרישה.
- ב. יודגש כי, העבודה שתבוצע על ידי המציע שיבחר לרבות החלפה ו/או התקנה של מערכות המצופים או חלק ממנה, יהיו רכוש הקנייני של הממשלה.

19. ניגוד עניינים

המציע מצהיר בזאת כי לא מתקיים כל ניגוד עניינים בין כל פעילות אחרת ו/או התחייבות אחרת שלו ו/או של מי מעובדיו לבין העבודה נשוא מכרז זה.

יובהר כי משרד התחבורה יהא רשאי לפסול הצעה של מציע שלפי שיקול דעתו מתקיים לגביו ניגוד עניינים.

הזוכה במכרז מתחייב להימנע במשך כל תקופת ההתקשרות ממתן שירותים שיש בהם, במישרין או בעקיפין, משום ניגוד עניינים עם עבודתו לפי מכרז זה.

20. שמירת סודיות

א. הזוכה במכרז מתחייב לשמור סודיות: לא להעביר, להודיע, למסור לאפשר גישה או להביא לידיעת כל אדם כל ידיעה שתגיע אליו בקשר עם ביצוע העבודה נשוא מכרז זה או בתוקף ביצוע העבודה תוך תקופת הביצוע, לפנייה או לאחר מכן, אלא אם כן הדבר הכרחי לביצוע העבודה נשוא מכרז זה ונספחיו או אם ניתן לכך אישור מוקדם בכתב על ידי הממונה. ניתנה הסכמה כאמור לא יהיה בכך לשחרר את המבצע מהתחייבות ואחריות או חובה כלשהי על פי כל דין.

ב. הזוכה מתחייב לגרום לכך, שהסודיות תשמר גם על ידי עובדיו, יועציו, סוכניו או מי מטעמו וכל המועסקים על ידו.

ג. הזוכה במכרז מצהיר בזה כי ידוע לו כי אי-שמירת סודיות כאמור, מהווה עבירה לפי פרק ז', סימן ה' לחוק העונשין, תשל"ז - 1977.

ד. במועד סיום ההתקשרות או בהפסקתה, מתחייב הזוכה להעביר את המידע לממשלה או לגוף אחר על פי הנחייתה, וזאת באמצעות מדיה מגנטית או בכל דרך נאותה לפי שיקול דעת הממשלה.

21. עידוד נשים בעסקים :

א. הגדרות:

(1) "אישור" – אישורו של רואה חשבון כי בעסק מסוים אישה מחזיקה בשליטה וכי לא התקיים אף אחד מאלה:

- אם מכהן בעסק נושא משרה שאיננו אישה – הוא אינו קרוב של המחזיקה בשליטה.

- אם שליש מהדירקטורים אינם נשים – אין הם קרובים של המחזיקה בשליטה.

(2) "אמצעי שליטה" – כהגדרתו בחוק הבנקאות (רישוי), התשמ"א – 1981,

(3) "מחזיקה בשליטה" – נושאת משרה בעסק אשר מחזיקה, לבד או יחד עם נשים אחרות, במישרין או בעקיפין, למעלה מ- 50% מכל סוג של אמצעי השליטה בעסק.

(4) "נושא משרה" – מנהל כללי, משנה למנהל כללי, סגן מנהל כללי, מנהל עסקים ראשי, וכל ממלא תפקיד כאמור בעסק אף אם תוארו שונה.

- (5) "עסק" – חברה הרשומה בישראל שמניותיה אינן רשומות למסחר בבורסה ולא הוצאו לציבור על פי תשקיף, או שותפות הרשומה בישראל.
- (6) "עסק בשליטת אישה" – עסק אשר אישה מחזיקה בשליטה בו, ואשר יש לה, לבד או יחד, עם נשים אחרות, היכולת לכוון את פעילותו, ובלבד שהתקיימו הוראות פסקאות 1-1 ו-2 של ההגדרה אישור.
- (7) "קרוב" – בן זוג, אח, צאצא, בן זוג של אח, הורה או צאצא.
- (8) "תצהיר" – תצהיר של מחזיקה בשליטה שהעסק הוא בשליטת אישה.

- ב. אם לאחר שקלול תוצאות המכרז, קיבלו שתי הצעות או יותר תוצאה משוקללת זהה שהיא התוצאה הגבוהה ביותר, ואחת מן ההצעות היא של עסק בשליטת אישה, תיבחר ההצעה האמורה כזוכה במכרז, ובלבד שצורף לה בעת הגשתה, אישור ותצהיר.
- ג. מציע העונה על הדרישות הנ"ל לעניין עידוד נשים בעסקים יצרף להצעתו אישור ותצהיר לפיו העסק הוא בשליטת אישה.

22. הוראות כלליות:

- א. משרד התחבורה אינו מתחייב לקבל את ההצעה הזולה או כל הצעה שהיא.
- ב. משרד התחבורה שומר לעצמו את הזכות לבטל את המכרז מכל סיבה שהיא.
- ג. משרד התחבורה רשאי לבחור זוכה (כשיר) שני במכרז.
- ד. המשרד עשוי לפנות ללקוחות המציע לקבלת חוות דעת על המציע.

הכל לפי שיקול דעתו המוחלט של המשרד.

23. שאלות הבהרה:

- א. שאלות הבהרה בנושאים טכניים יש להפנות למר רוני זיסו לפקס שמספרו 04-8632119
- ב. שאלות הבהרה בנושאים מנהליים יש להפנות למר שמעון ארפה לפקס שמספרו 04-8632133.
- ג. את שאלות ההבהרה ניתן להפנות עד ולא יאוחר מיום 17/11/2010.
- ד. תשובות תינתנה בכתב באמצעות פקס לכל המציעים, ללא ציון זהות השואל.
- ה. אין המשרד מתחייב לענות לכל שאלה. רק תשובות בכתב לשאלות ההבהרה תחייבנה את משרד התחבורה.

24. רכישת מסמכי המכרז:

המציעים יוכלו לקבל את מסמכי המכרז במשרדי רשות הספנות והנמלים ברח' פל-ים 15א', קריית הממשלה חיפה בחדר המרכזייה/קופה בימים א'-ה' בין השעות 14.00 – 08.00.

קבלת מסמכי המכרז תהיה כנגד תשלום בסך של 150 ש"ח בקופת רשות הספנות והנמלים או כנגד הצגת שובר תשלום בבנק הדואר לחשבון מספר 3-05822-0 על הסך כאמור עליו ייכתב "מכרז מספר 27/10 לביצוע ביקורת ותחזוקה של מערכות מצופי סימון 300 מטר בנמל טבריה והליך תחרותי נוסף".

25. אופן הגשת ההצעה והמועד להגשתה:

א. הצעה תוגש בשפה העברית כולל מכתבי ההמלצה, אישורים, קורות חיים, תעודות הסמכה וכל פרט ומסמך אחר הנדרש במכרז זה. במידה ושפת המקור של מסמך כלשהו אשר צורף ע"י המציע אינה עברית, יצורף ע"י המציע תרגום מאושר שלו.

ב. את ההצעה יש להגיש ב- 5 עותקים במעטפות סגורות ללא סימני זיהוי של המציע. על המעטפה החיצונית יש לרשום את שם המכרז ומספרו.

על המעטפות יש לרשום באופן בולט:

מכרז מס' 27/10 לביצוע עבודה של ביקורת ותחזוקה של מערכות מצופי סימון 300 מטר בנמל טבריה והליך תחרותי נוסף.

ג. על המציע להפקיד את ההצעה בתיבת המכרזים לא יאוחר מיום 25/11/2010 שעה 12.00, לפי המען:

משרד התחבורה, רשות הספנות והנמלים, תיבת המכרזים

רחוב פל ים 15 א' בניין ב' קומה 21 חיפה.

הצעה שלא תמצא בתיבת המכרזים במועד, לא תידון.

ד. נדחה המועד האחרון להגשת ההצעות למכרז, ידחו בהתאם כל המועדים הקשורים במועד האמור.

26. רשימת נספחים:

- | | |
|-----------|--|
| נספח א' - | מפרט העבודה. |
| נספח ב' - | דוגמת דו"ח ביקורת. |
| נספח ג' - | מרשם מערכת מצוף הסימון וחיבוריה. |
| נספח ד' - | נוסח תצהיר לפי חוק עסקאות גופים ציבוריים, התשל"ו-1976. |
| נספח ה' - | דוגמת חוזה. |
| נספח ו' - | נוסח כתב ערבות. |
| נספח ז' - | אישור עריכת ביטוחים. |

נספח א'מפרט העבודה**1. כללי:**

בנמל טבריה מותקנות 30 מערכות מצופי סימון 300 מטר. המערכות מוצבות באתרים שונים סביב הכנרת ובעומקי מים שונים, מקומן מסומן באמצעות G.P.S. תכלית המכרז הינה לתחזק את מערכות המצופים במיקום הנדרש ובמצב תקין. מפרט זה מגדיר את מבנה מערכת מצוף הסימון, חלקיה, מידותיהם והחומרים מהם היא עשויה, אופן ביצוע עבודת האחזקה השוטפת, ביקורת ותיקונים של מערכות מצופי הסימון, כולל ביצוע בדיקות, צלילות, תיקון וכיוצ"ב. המפרט הטכני של מערכת מצוף הסימון הינו כמפורט בסעיף 3'א' בנספח זה להלן.

2. תאור העבודה:

- 2.1. אחזקה שוטפת של 30 מערכות מצופים, כולל ביקורת דו-חודשית מדי 2 חודשים בתחילת החודש ותיקון ו/או החלפת החלקים אשר יימצאו פגומים/בלויים/חסרים וכן קיצור/הארכת שרשראות ליישור מצוף נוטה.
- 2.2. השבת מערכות המצופים למיקומן במידה ונסחפו ו/או הזזת מערכות מצופים למיקום חדש בהתאם לשינוי מפלס המים של הכנרת ובהתאם להנחיית מנהל הנמל, בעזרת האמצעים המתאימים.
- 2.3. ביצוע צלילת ביקורת שנתית על כל מערכות המצופים במהלך חודש ספטמבר. במהלך הביקורת יבדקו כל חלקי מערכת העגינה, ובהתאם למצבם יחליט הממונה על הצורך בהחלפת חלקי מערכת.
- 2.4. הגשת דו"ח ביקורת לממונה בעקבות כל ביקורת דו-חודשית וצלילת ביקורת.
- 2.5. תיקון הליקויים שנמצאו בביקורת בהתאם להחלטת הממונה.

3. א. חלקי מערכת מצופי הסימון והרכבה:

המצוף: מצוף פוליאאתילן, תוצרת חברת טיידלנד, דגם W.B 390, בצבע צהוב. **מוט כדורי סימון:** בראש המצוף צינור אלומיניום בקוטר "1.5"-2" באורך 75 ס"מ עליו מחוברים בחלקו העליון 2 כדורים מחומר פלסטי בקוטר 20 ס"מ במרחק 30 ס"מ האחד מהשני, הכדורים בצבע שחור.

שרשרת: שרשרת עוגן מגולוונת בקוטר חוליה 10 מ"מ לפחות, U2 GRADE, חוליה פתוחה, באורך הגדול פי 1.5 מעומק המים בנקודת ההטלה, כל החלקים המתכתיים יצופו בביטומן לפני ההטלה בשטח.

- סינקר:** סינקר מיציקת בטון 120 ק"ג – עם טבעות קשירה בצדדיו ובראשו, במהלך התקנת מערכת מצוף בשטח יש לוודא שהסינקר יונח על קרקעית חולית.
- שקלים:** 4 שקלים מגולוונים:
- א. שקל עם אום אבטחה ופין אבטחה קוטר 7/8 אינץ'-חיבור בין סינקר לשרשרת.
- ב. שקל עם אום אבטחה ופין אבטחה קוטר 7/8 אינץ' - חיבור בין משקולת למצוף.
- ג. שקל 1 אינץ' - חיבור בין משקולת לסביבון.
- ד. שקל 1 אינץ' – חיבור בין סביבון לשרשרת.
- סוויבל (סביבון):** מגולוון בקוטר 7/8 אינץ' לחיבור בין השרשרת למשקולת.
- משקולת:** משקולת ברזל יצוקה 25 ק"ג עם טבעות קשירה בחלקה העליון והתחתון.

3. ב. חלקי מערכת העגינה - כמפורט בסעיף 3א' למעט המצוף והצינור שבראשו.

4. אופן ביצוע העבודה:

- 4.1. העבודה תכלול את כל העבודות המפורטות בסעיף 2 דלעיל, בהרכב המערכות כמפורט בסעיף 3 דלעיל, כפי שיתואם וידווח לממונה מביקורת לביקורת.
- 4.2. העבודה תבוצע בשעות היום המוארות בלבד.
- 4.3. סיכום ממצאי הביקורת הדו-חודשית והביקורת השנתית בצירוף הפעולות שנעשו, יוגש בדו"ח (נספח ב') מפורט לממונה.

5. ביקורת שנתית

- אחת לשנה, בחודש ספטמבר, יערוך הזוכה במכרז ביקורת שנתית (להלן - "הביקורת השנתית"). במסגרת הביקורת השנתית יבוצע סקר מצופים שיכלול צלילה אל כל המערכות, במסגרתו יבדקו:
- 5.1. מצב המצוף ומוט כדורי הסימון – תקין או פגום.
- 5.2. בדיקת מערכת העגינה - מצב החיבורים בין המצוף לבין השרשרת, מצב השרשרת, השקלים, הסביבון והחיבורים לסינקר - עפ"י הקריטריונים הבאים:
- שחוק מאד- ירידה של 50% או יותר בעובי המתכת.
 - שחוק – ירידה של 20% או יותר בעובי המתכת.
 - תקין – שחיקה קלה של כ- 10% ירידה בעובי המתכת.
- 5.3. בכל מקרה של מערכת עגינה שחוקה מאד תבוצע החלפתה (בהתאם להוראת הממונה) על כל חלקיה. יובהר כי בעלות הספקתה והצבתה ישא הזוכה במכרז, תוך תיאום עם הממונה ועדכונו. במידה ויאשר הממונה להחליף מצוף חסר/ פגום/ שחוק, ישא המשרד בעלות החלפתו.

דו"ח ביקורת

- 5.4. מייד עם ביצוע הביקורת הדו-חודשית ומייד עם ביצוע הביקורת השנתית ימלא הזוכה במכרז דו"ח (להלן-"דוח הביקורת") במתכונתו של נספח ב' ויעבירו לממונה או מי מטעמו.
- 5.5. על דו"ח הביקורת (נספח ב'), לכלול בין היתר, את הפרטים הבאים:
- 5.5.1. תאור מצבו הפיזי של כל מצוף, עמוד הכדורים ומערכת העגינה שלו.
- 5.5.2. כשל טכני ו/או נזק שהתגלו במצוף ובמערכת העגינה.
- 5.5.3. פרוט התיקון שבוצע והחומרים שנדרשו לשם התיקון.
- 5.5.4. מיקום המצוף-נ.צ וטווח מקו החוף.
- 5.6. לאחר ביצוע ביקורת שנתית יועבר דו"ח ביקורת שיכלול פרוט חלקי מערכת העגינה ומצבם.
- 5.7. במידה ונמצא כי מערכת עגינה שחוקה מאד, כהגדרתה בסעיף 5.2 לעיל, יועבר דיווח לממונה תוך מתן דגש לליקויים שנמצאו. הממונה יחליט אם נדרש להחליף מערכת עגינה או חלק ממנה ו/או האם ניתן להמתין לביקורת הבאה.
- 5.8. במידה ונתגלה חוסר במצוף או מצוף בלוי המחייב החלפתו, יועבר דיווח לממונה במקביל להצטיידות והתקנת מצוף חדש.

6. החלפה ו/או תיקון מערכת מצוף סימון

לפני ביצוע כל החלפה ו/או תיקון של מערכת מצופי סימון או חלק ממנה, יעביר הזוכה לממונה דו"ח ביקורת מפורט (נספח ב') כאמור בסעיף 5.5 לעיל, ורק עם קבלת הוראת הממונה ואישורו יבצע המבצע החלפה ו/או תיקון מערכת מצוף סימון או חלקה.

7. מיקום המצופים ומערכות העגינה:

- 7.1. כאמור, המצופים ומערכות העגינה מיועדים לסימון קו ה - 300 מטר בנמל טבריה. מיקום המצופים והתקנת מערכות העגינה יהיו בהתאם להוראת הממונה. הזנת המצופים תבוצע במידה ונסחפו ממקומם ו/או חל שינוי במפלס המים המחייב לדעת הממונה הזנת המערכת למיקום חדש.
- 7.2. הזוכה ייעזר ב G.P.S לקביעת קואורדינטות מדויקות של מיקום עגינת המצוף ומערכת העגינה בפועל.
- 7.3. בכל ביקורת יבדוק הזוכה, את מיקום המצוף באופן מדויק, וימלא בדו"ח הביקורת את הקואורדינטות המדויקות שבהן נמצא כל מצוף ומצוף בשטח.

נספח ג': מרשם מערכת עגינה

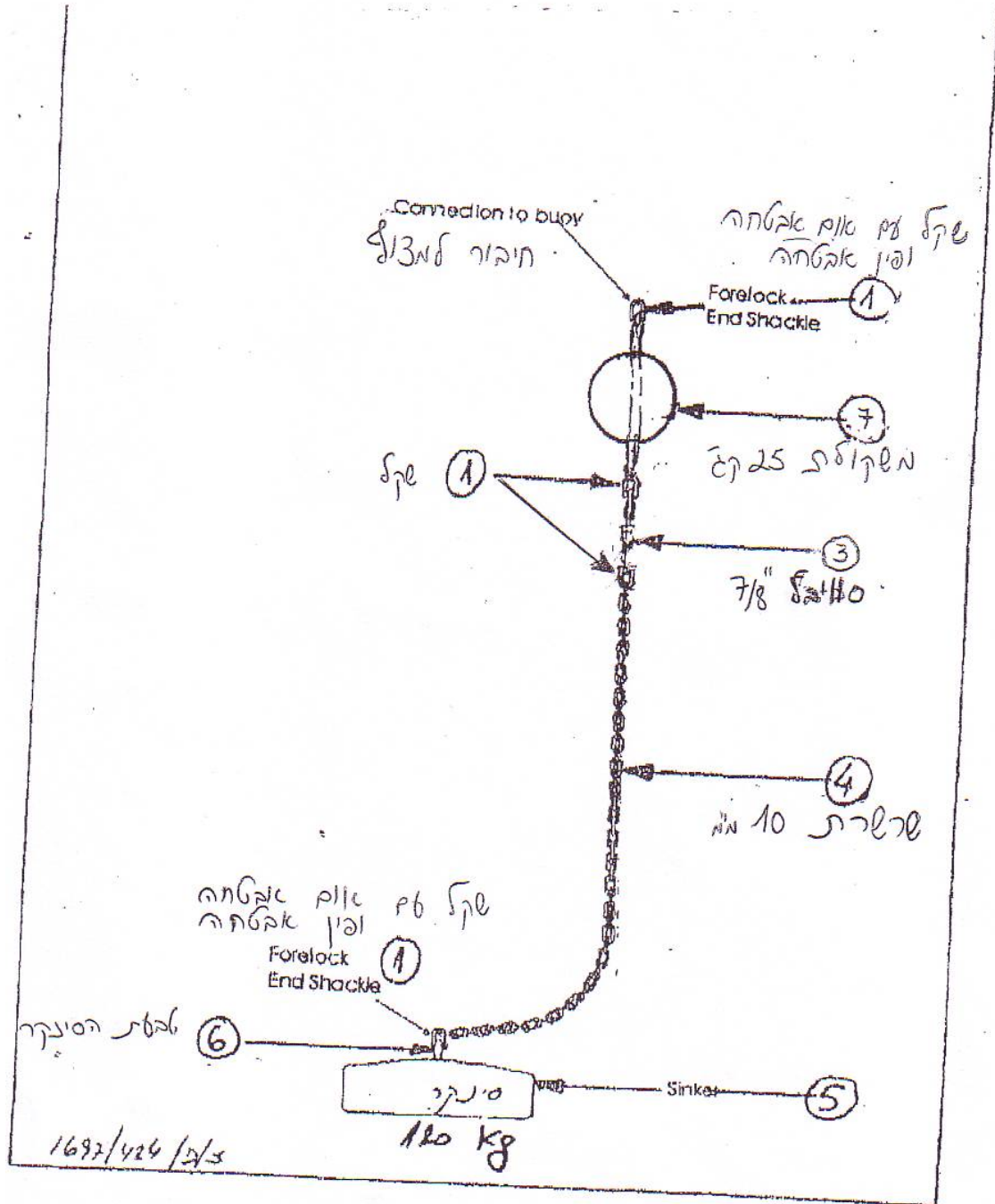

נספח ג-1 מצוף סימון עם מוט כדורים

Aluminum pipe
1.5" - 2" Diameter

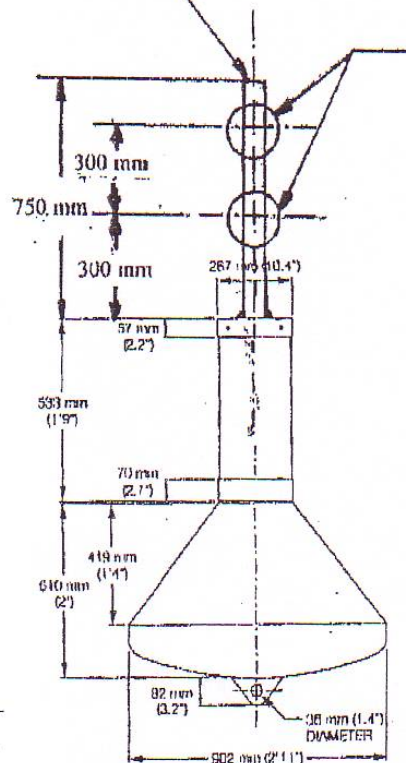

2 כדורים שחורים
קוטר 20 ס"מ

יודגש כי יש להתייחס למספרים בשרטוט כמספרים מקורבים.

נספח ד'

תצהיר לפי חוק עסקאות גופים ציבורים, התשל"ו-1976

אני החתום מטה, מר _____, נושא תעודת זהות שמספרה _____, לאחר שהוזהרתי כי עלי לומר את האמת וכי אהיה צפוי לעונשים הקבועים בחוק אם לא אעשה כן, מצהיר בכתב כדלקמן:

1. אני הוסמכתי כדין על ידי _____ (להלן: "המציע") לחתום על תצהיר זה בתמיכה להצעה למכרז מספר _____ לביצוע עבודה של ביקורת ותחזוקה של מערכות מצופי סימון 300 מ' בנמל טבריה שפרסם משרד התחבורה (להלן: "המכרז").
2. המציע, לרבות חבר בני אדם שנשלט על – ידו, ואם המציע הוא חבר בני אדם – גם בעל השליטה בו או חבר בני אדם שהרכב בעלי מניותיו או שותפיו, לפי העניין, דומה במהותו להרכב כאמור של המציע, ותחומי פעילותו של חבר בני האדם דומים במהותם לתחומי פעילותו של המציע, וכך מי שאחראי מטעם המציע על תשלום שכר עבודה, ואם המציע הוא חבר בני אדם שנשלט שליטה מהותית – גם חבר בני אדם אחר, שנשלט שליטה מהותית בידי מי ששולט במתקשר (שליטה – כמשמעותה בחוק הבנקאות (רישוי), התשמ"א – 1981), לא הורשע ביותר משתי עבירות לפי חוק עובדים זרים (איסור העסקה שלא כדין והבטחת תנאים הוגנים), התשנ"א – 1991 או לפי חוק שכר מינימום, התשמ"ז – 1987 במועד הגשת ההצעה למכרז ואם הורשע ביותר משתי עבירות – במועד הגשת ההצעה חלפה שנה אחת לפחות ממועד ההרשעה האחרונה.
3. זה שמי, זו חתימתי ותוכן תצהירי דלעיל אמת.

חתימת המצהיר

אישור

הנני מאשר בזה, כי ביום _____ הופיע בפני עו"ד _____ במשרדי ברחוב _____, מר _____, שזיהה עצמו על ידי תעודת זהות מספר _____, המוסמך לחתום על ההצעה למכרז ועל תצהיר זה בשם המציע על פי מסמכי ההתאגדות של המציע ו/או על פי מסמך הכוונת או הסכם שיתוף הפעולה בין השותפים במציע, ואחרי שהזהרתי כי עליו להצהיר את האמת וכי יהיה צפוי לעונשים הקבועים בחוק אם לא יעשה כן, אישר את נכונות הצהרתו דלעיל וחתם עליה בפני.

עורך דין

נספח ה' - דוגמת חוזה

שנערך ונחתם ב_____ ביום _____ בחודש _____ שנת _____

ב י ן

ממשלת ישראל, בשם מדינת ישראל, המיוצגת על-ידי:

1. מנהל רשות הספנות והנמלים, במשרד התחבורה והבטיחות בדרכים

2. חשב משרד התחבורה והבטיחות בדרכים

המורשים לחתום בשם המדינה (להלן - "הממשלה") -
מצד אחד:

ל ב י ן

מרח' _____

ע"י ב"כ: _____, ת.ז. _____

וע"י ב"כ: _____, ת.ז. _____

המורשה/ים לחתום בשמה (להלן - "הקבלן") - **מצד שני:**

הואיל: והממשלה מעוניינת במתן שירותי ביקורת ותחזוקה של מצופי סימון ימיים בנמל טבריה, תוך שמירה על הזכות להתקשר עם הזוכה לביצוע עבודה נוספת של התקנת מערכת מצוף סימון חדשה (אחת או יותר) (זאת, ככל שהמונה מטעם הממשלה ימצא לנכון כי יש צורך בכך ויוחלט כי על הקבלן לבצע זאת), הכל כמפורט להלן בחוזה זה על נספחיו (להלן:

- והואיל:** והממשלה פרסמה לעניין זה מכרז מספר _____ ;
- והואיל:** והצעתו של הקבלן זכתה במכרז הנ"ל בהתאם להחלטת ועדת המכרזים של רשות הספנות והנמלים שבמשרד התחבורה מיום _____ ;
- והואיל:** והקבלן מעוניין ומסוגל מבחינה מקצועית לקבל על עצמו את ביצוע העבודה בהתאם לתנאי חוזה זה ;
- והואיל:** והממשלה מוכנה למסור לקבלן את ביצוע העבודה בהתאם לתנאי חוזה זה ;

אי לכך הוסכם והותנה בין הצדדים כדלקמן:

1. המבוא לחוזה זה מהווה חלק בלתי נפרד ממנו.
2. הממשלה מזמינה בזה אצל הקבלן, בכפוף לתנאים הכלולים בחוזה זה, והקבלן מתחייב בזה לבצע עבור הממשלה את העבודה כדלקמן:

שירותי ביקורת ותחזוקה ל- 30 מערכות מצופי סימון 300 מטר בנמל טבריה. בנוסף, במידה והממונה ימצא לנכון כי יש צורך בכך, ויוחלט כי על הקבלן לבצע זאת - הצבת מערכת מצוף סימון חדשה (אחת או יותר) ומתן אחריות עליה, כמפורט להלן בחוזה זה על נספחיו.

3. מסמכי ההתקשרות

- 3.1 לחוזה זה מצורפים כחלק בלתי נפרד ממנו הנספחים הבאים:
 - נספח א' (להלן גם: "מסמכי מכרז") מסמכי המכרז
 - נספח ב' מסמך תשובות לשאלות הבהרה
 - נספח ג' (להלן גם: "ההצעה") הצעת הקבלן
 - נספח ד' אישור על עריכת ביטוחים
 - נספח ה' ערבות
- 3.2 במקרה של סתירה, ו/או אי-התאמה ו/או דו-משמעות בין הוראות חוזה זה להוראות הנספחים יגברו הוראות חוזה זה והוראות הנספחים יקראו ויפורשו ביחד עם ובהתאם להוראות החוזה, בכל מקרה בו כתוב "חוזה זה" יראו כאילו נכתב "לרבות נספחיו".

4. הגדרות

"מערכת מצוף סימון" – כוללת את החלקים הבאים (המפורטים בסעיף 3א' לנספח א' למסמכי המכרז) מצוף, מוט כדורי סימון, משקולת, שרשרת, סינקר, 4 שקלים, סביבון (סוויבל).

"מערכת עגינה" – כוללת את כל חלקי מערכת מצוף הסימון למעט המצוף ומוט הכדורים.

"הממונה" – הממונה על ביצוע המכרז והחווזה מטעם משרד התחבורה, רשות הספנות והנמלים, אשר הינו מרכז בכיר תפעול נמלים ומעגנות, מר רוני זיסו או עובד אחר שיוסמך לכך.

"הנמל" – נמל טבריה שהוכרז לפי "צו המכרז על טבריה כעל נמל, 1942".

5. תאור העבודה:

על הקבלן לספק שירותי ביקורת ותחזוקה ל-30 מערכות מצופי סימון 300 מטר בנמל טבריה, בתקופת ההתקשרות ובתקופת האופציה (ככל שמומשה). בנוסף, במידה והממונה ימצא לנכון כי יש צורך בכך, יהא על הקבלן להציב מערכת מצוף סימון חדשה (אחת או יותר) וליתן אחריות עליה, כמפורט להלן ובמפרט העבודה – נספח א' למסמכי המכרז.

5.1 שירותי התחזוקה:

- (1) טיפול ואספקת כל החלקים הנדרשים לתפעול שוטף של מערכות מצופי הסימון. למען הסר ספק יובהר כי בעלות החלפת חלקי מערכת העגינה שאבדו/ נשחקו/ נפגמו, לרבות כל ההוצאות הכרוכות בהחלפתם, אספקתם, וכן הוצאות פירוק הובלה והרכבת כל חלק, ישא הקבלן.
- (2) למען הסר ספק יובהר כי בעלות הובלת המצופים לצורך טיפול ותחזוקה וכן הובלה והצבה בחזרה למקומם בנמל, ישא הקבלן.
- (3) יובהר כי בכל מקרה לא תשולם תוספת בגין הפעלת כלי שייט ו/או צוללים לצורך הובלה/תיקון/טיפול בליקויים ותקלות במערכת מצופי הסימון במידה וידרשו.

5.2 שירותי הביקורת:

על הקבלן לבצע ביקורת דו-חודשית מידי 2 חודשים וביקורת שנתית בחודש ספטמבר כמפורט במפרט העבודה - נספח א' למסמכי המכרז.

הקבלן מתחייב להגיש דו"ח ביקורת (כדוגמת דו"ח הביקורת שצורף כנספח ב' למסמכי המכרז) לממונה בתוך יומיים ממועד סיום ביצוע כל

5.3 הצבת מערכות מצופי סימון חדשות ומתן אחריות עליהן

במידה והממונה ימצא לנכון שיש צורך בהצבת מערכת מצוף סימון חדשה (אחת או יותר) ובמידה ויוחלט כי על הקבלן לעשות כן, יהא על הקבלן להציב מערכת כאמור על פי דרישת הממונה וליתן אחריות עליה, כדלקמן: על הקבלן ליתן אחריות לכל מערכת מצוף סימון חדשה שיציב למשך שנה מיום אישור הממונה על הצבתה התקינה בשטח (להלן: "תקופת אחריות"). בתקופת האחריות מתחייב הקבלן לתחזק את מערכת מצוף הסימון החדשה כמפורט בסעיף 5.1 לעיל ובמפרט העבודה שצורף כנספח א' למסמכי המכרז ולהחליף במערכת העגינה כל חלק שיידרש לצורך תפעולה השוטף וזאת ללא כל תמורה נוספת מעבר לתמורה המפורטת בסעיף 9 לחוזה זה.

בכל מקרה של עיכוב בהצבת מערכת מצוף סימון חדשה, יחול בהתאמה עיכוב במועד תחילת האחריות.

יובהר בזאת, כי הממשלה אינה מתחייבת להתקשר עם הזוכה לביצוע עבודה נוספת של התקנת מערכת מצוף סימון חדשה ומתן אחריות עליה, תתקשר עם הקבלן לביצוע עבודה נוספת זו.

6. תקופת ההתקשרות

- 6.1 תוקף חוזה זה הינו למשך שנים עשר חודשים מיום חתימתו (להלן – "תקופת ההתקשרות").
- 6.2 לממשלה שמורה הזכות להאריך את ההתקשרות עם הזוכה בשנה נוספת בכל פעם – ובסך הכל בשלוש שנים נוספות (להלן – "תקופת האופציה"), וזאת בתנאים הזוהים לתנאי ההתקשרות בשנה הראשונה, לפי סעיף 9 להלן.
- 6.3 יובהר כי מימוש אופציית הארכת ההתקשרות נתון לשיקול דעתה הבלעדי של הממשלה ומותנה, בין היתר, בהמצאות תקציב מתאים.
- 6.4 מימוש אופציית הארכת ההתקשרות עם הזוכה במכרז, טעון אישור ועדת המכרזים של המשרד.
- 6.5 הממשלה תהא רשאית, בכל עת, להפסיק את תקופת ההתקשרות, או תקופת האופציה, לפי העניין, על ידי מתן הודעה על כך בכתב מאת הממשלה לקבלן, לפחות 15 יום מראש, וזאת ללא צורך במתן נימוקים לכך.

במקרה זה תשלם הממשלה לקבלן מתוך התשלום הנזכר בסעיף 9 להלן, רק את התשלומים המתייחסים לביצוע העבודה שהקבלן ביצע כבר בפועל עד תאריך הביטול. הממשלה לא תהא חייבת בכל פיצוי, תמורה או תשלום אחר עבור או בקשר לביטול ביצוע העבודה, או אותו חלק מבוטל ממנה לפי העניין.

7. הממשלה תבצע חוזה זה באמצעות מרכז בכיר תפעול נמלים ומעגנות, מר רוני זיסו מאגף הנדסה ותפעול שבמשרד התחבורה – רשות הספנות והנמלים (להלן - "המשרד"), או עובד אחר שיוסמך לכך. הצדדים מסכימים בזאת כי הממונה מוסמך לפקח על ביצוע העבודה על-ידי הקבלן.

8. התחייבות הקבלן:

- 8.1 הקבלן מתחייב לעמוד בכל התנאים, הדרישות וההתחייבויות המפורטים בנספחים לחוזה זה.
- 8.2 הקבלן מתחייב לקבל הנחיות מהממשלה, או ממי שהממשלה תורה, בכל הנוגע לעבודה ולאופן ביצועה.
- 8.3 הקבלן מתחייב להעסיק עובדים מנוסים, אחראיים ומקצועיים לביצוע העבודה בהתאם להוראות חוזה זה ובהיקפים משתנים בהתאם לעבודה.
- 8.4 הקבלן מתחייב לבצע את כל העבודות הדרושות לביצוע העבודה בצורה יעילה וטובה.
- 8.5 הקבלן מתחייב להעסיק (ללא תמורה נוספת) כוח אדם נוסף על-פי הנחיות הממשלה, אם הדבר נדרש לשם התקדמות ביצוע העבודה ועמידה בלוח הזמנים לביצוע העבודה.
- 8.6 הקבלן מתחייב להיות זמין לביצוע העבודה בתוך 15 יום מיום החתימה על החוזה.
- 8.7 הקבלן מתחייב להעמיד לצורך ביצוע העבודה את הכלים הדרושים ובכלל זה ציוד צלילה מתאים, ציוד מתאים, כלי שיט או כל אמצעי אחר לביצוע העבודה כמתואר בחוזה זה.
- 8.8 בלי לפגוע בכלליות האמור לעיל, מתחייב הקבלן לעשות כל דבר נדרש וסביר שמומחה בתחום היה עושה לשם ביצוע העבודה על פי חוזה זה.
- 8.9 מבלי לגרוע מן האמור לעיל, הקבלן מתחייב כי בטרם יחל בביצוע העבודה, יהיו בידיו כל הרישיונות, האישורים וההיתרים הנדרשים לביצוע העבודה על פי דין.

- 8.10 הקבלן מצהיר בזה, כי הינו בעל רקע מקצועי ועובדים מתאימים המאפשר לו לבצע את העבודה, והוא מתחייב בזה לבצע את העבודה לשביעות רצונה המלא של הממשלה, במומחיות ובמקצועיות הדרושים וכי הוא ישא באחריות הבלעדית הכוללת לבצועה של העבודה.
- 8.11 לממשלה הזכות לדרוש מהקבלן להפסיק את עבודתו של כל אדם המועסק על ידו בביצוע חוזה זה. דרישה זו יכולה להיות אם מטעמי בטחון ואם מטעמים אחרים.

9. התמורה ותנאי התשלום

- 9.1 במהלך תקופת ההתקשרות ותקופת האופציה, תשלם הממשלה לקבלן עבור ביצוע עבודת ביקורת ותחזוקה של 30 מערכות מצופי הסימון הקיימות ויתר התחייבויותיו על-פי חוזה זה, כמפורט בסעיף 5 לחוזה זה לעיל, סכום אשר לא יעלה על הסכום אשר הציע הקבלן בהצעת המחיר מטעמו (או בהצעת המחיר הסופית ככל שהתנהל הליך תחרותי נוסף), בסך של _____ ₪.
- 9.2 במידה ובמהלך תקופת ההתקשרות ותקופת האופציה הציב הקבלן מערכת מצוף סימון חדשה, אחת או יותר, על פי דרישת הממונה ונתן אחריות עליה, תשלם הממשלה לקבלן סכום אשר לא יעלה על הסכום אשר הציע הקבלן בהצעת המחיר מטעמו (או בהצעת המחיר הסופית ככל שהתנהל הליך תחרותי נוסף), עבור הצבה של כל מערכת מצוף סימון ומתן אחריות עליה, בסך של _____ ₪.
- 9.3 במידה ובמהלך תקופת ההתקשרות ותקופת האופציה הציב הקבלן מצוף חדש כולל מוט כדורי סימון, אחד או יותר, על פי דרישת הממונה, תשלם הממשלה לקבלן סכום אשר לא יעלה על הסכום אשר הציע הקבלן בהצעת המחיר מטעמו (או בהצעת המחיר הסופית ככל שהתנהל הליך תחרותי נוסף) עבור הצבה של כל מצוף חדש כולל מוט כדורי סימון, בסך של _____ ₪.
- 9.4 התשלומים שישולמו לקבלן על פי סעיפים 9.1 – 9.3 לעיל יהיו סכום סופי **הכולל בתוכו מע"מ** וכל מס או תשלום אחר שעל הממשלה לשלם לקבלן.
- 9.5 התשלומים שישולמו לקבלן על פי סעיפים 9.1 – 9.3 לעיל יהיו לסילוק כל המגיע לקבלן עבור ביצוע העבודה ועבור כל זכות ו/או תביעה הקשורות בה, לרבות הוצאות אחרות הקשורות בביצועה.

תנאי התשלום

- 9.6 הממשלה תשלם לקבלן מידי חודשיים סכום בסך 1/6 מהתשלום הנקוב בסעיף 9.1 לעיל בגין ביצוע ביקורות, תחזוקה שוטפת, החלפת מערכות עגינה, בהתאם למפורט בחוזה זה ובתנאים המצטברים הבאים:
- 9.6.1 התשלום יבוצע לאחר קבלת דיווח (כמפורט בסעיף 5.2 לעיל) על ביצוע הביקורת הדו-חודשית, תיקון הליקויים במידה והיו ואישור הממונה.
- 9.6.2 הקבלן הגיש חשבון מפורט לתשלום והממונה אישרו.
- 9.6.3 התשלום יבוצע בתוך 30 יום מיום הגשת חשבון מאושר על ידי הממונה למחלקת הכספים במשרד התחבורה.
- 9.7 במידה והקבלן הציב על פי דרישת הממונה מערכת מצוף סימון חדשה (אחת או יותר) ונתן אחריות עליה ו/או הציב על פי דרישת הממונה מצוף חדש כולל מוט כדורי סימון (אחד או יותר), תשלם הממשלה לקבלן את התשלומים הנקובים בסעיפים 9.2 – 9.3 לעיל, בהתאמה, על פי המפורט בחוזה זה ובתנאים המצטברים הבאים:
- 9.7.1 הקבלן הגיש חשבון מפורט לתשלום והממונה אישרו.
- 9.7.2 התשלומים יבוצעו בתוך 30 יום מיום הגעת חשבון מאושר על ידי הממונה למחלקת הכספים במשרד התחבורה.
- 9.8 למשרד התחבורה תהיה זכות מלאה לעכב ו/או לקזז כל תשלום המגיע לקבלן לפי חוזה זה בגין כל חוב שהקבלן חב לו, לרבות פיצויים מוסכמים.

10. פיקוח על העבודה

- 10.1 הקבלן חייב להעמיד על חשבונו לרשות הממונה, את כל העובדים, הכלים והמכשירים הנחוצים לשם בחינת העבודה.
- 10.2 הממונה רשאי לדרוש מהקבלן תיקון ושינוי של עבודה אשר לא בוצעה בהתאם למסמכי המכרז וההצעה או להוראותיו של הממונה, והקבלן יהיה חייב לבצע את הוראות הממונה תוך התקופה שתקבע על ידי הממונה.
- 10.3 הממונה יהיה הקובע היחיד בכל שאלה שתתעורר ביחס לטיב החומרים, לטיב העבודה ואופן ביצועה.
- 10.4 פיקוחה של הממשלה על ביצוע העבודה אינו גורע מאחריותו המלאה של הקבלן לביצוע העבודה לפי כל תנאי חוזה זה.

11. **מוסכם** בזה כי בכפוף לביצוע התשלומים בגין העבודה, יהיו המצופים וכל הזכויות בעבודה, מכל סוג שהוא, קנייניות ואחרות, לרכושה הבלעדי של הממשלה, והקבלן מתחייב לנקוט בכל הפעולות כפי שיידרש על-ידי הממשלה, על-מנת לרשום זכויות, כאמור, על-שם הממשלה, על-פי כל דין.

12. **ביטוח**

הקבלן מתחייב לרכוש ולקיים את כל הביטוחים המפורטים בזה, לטובתו ולטובת מדינת ישראל - משרד התחבורה, ולהחזיקם בתוקפם המלא בכל תקופת ההתקשרות ותקופת האופציה, ככל שמומשה, ולהמציאם לממשלה כשהם כוללים את כל הכיסויים והתנאים הנדרשים, כאשר גבולות האחריות לא יפחתו מהמצוין להלן:

ביטוח עבודות קבלניות

12.1 בגין ביצוע עבודות תחזוקה שוטפת, ביקורות ותיקונים של מערכות מצופי סימון 300 מטר בנמל טבריה, וכן הצבת מערכות מצוף סימון חדשות והצבת מצופי סימון חדשים כולל מוט כדורים בהתאם למכרז ולחווזה עם משרד התחבורה מתחייב הקבלן לרכוש פוליסת ביטוח כל הסיכונים לעבודות קבלניות / הקמה המכסה את העבודות הנ"ל (קבועות או זמניות) כולל כל החומרים, מערכות וציוד בהתאם למכרז ולהסכם עם מדינת ישראל - משרד התחבורה ואשר יכלול:

12.1.1 **פרק א – ביטוח העבודות** במלוא ערכן על בסיס ערך כחדש כולל כיסוי לנזקי טבע ורעידת אדמה. כולל ההרחבות הבאות:

12.1.1.1 חריג הוצאות לתיקונים או החלפה הנובעים מחומרים לקויים או עבודה לקויה לא יוגבל לאובדן או נזק הנובעים מתאונות אשר תגרמנה בגלל חומרים או עבודה לקויים;

12.1.1.2 תגמולי הביטוח המגיעים למבוטח על פי פרק זה, ישולמו למשרד התחבורה – רשות הספנות והנמלים אלא אם יורה חשב המשרד בכתב אחרת.

12.1.2 **פרק ב – ביטוח אחריות כלפי צד שלישי**

על פי כל דין, בגבול אחריות של לפחות 1,500,000 דולר למקרה ולתקופה, כולל סעיף אחריות צולבת - CROSS LIABILITY רכוש מדינת ישראל ייחשב רכוש צד שלישי.

12.1.3 פרק ג' – ביטוח חבות המעבידים

לגבי כל העובדים בעבודות, כולל צוללים, גבול האחריות 5,000,000 דולר לעובד, למקרה ולתקופת הביטוח.

ביטוח כלי שייט

12.2 ביטוח כל הסיכונים (MACHINERY & HULL) לכלי שייט ממונעים המשמשים לצורך ביצוע העבודות.

12.3 ביטוח אחריות כלפי צד שלישי בגין השימוש בכלי שייט בגבול אחריות שלא יפחת מ 250,000 דולר.

כללי

בכל פוליסות הביטוח הנ"ל יכללו התנאים הבאים:

- א. לצורך ביצוע העבודות על פי המכרז והחווזה לשם המבטח יתווסף ו/או מדינת ישראל – משרד התחבורה רשות הספנות והנמלים ו/או קבלנים ו/או קבלני משנה.
- ב. בכל מקרה של צמצום או ביטול הביטוח ע"י אחד הצדדים לא יהיה להם כל תוקף אלא אם ניתנה על כך הודעה מוקדמת של 45 יום לפחות במכתב רשום לחשב משרד התחבורה.
- ג. המבטח מוותר על כל זכות שיבוב, תביעה, חזרה או השתתפות כלפי מדינת ישראל – משרד התחבורה, רשות הספנות והנמלים, עובדיהם וכל הפועלים מטעמם.
- ד. הקבלן יהיה אחראי בלעדית כלפי המבטח לתשלום דמי הביטוח עבור כל הפוליסות ולמילוי כל החובות המוטלות על המבטח על פי תנאי הפוליסות.
- ה. כל השתתפות עצמית הנקובה בכל פוליסה תחול בלעדית על הקבלן.
- ו. כל סעיף בפוליסות הביטוח המפקיע או מצמצם בדרך כל שהיא את אחריות המבטח כאשר קיים ביטוח אחר, לא יופעל כלפי מדינת ישראל – משרד התחבורה, רשות הספנות והנמלים והביטוח הוא בחזקת ביטוח ראשוני המזכה במלוא הזכויות על פי הביטוח.
- ז. העתקי פוליסות הביטוח מאושרות על ידי המבטח יומצאו לרשות הספנות והנמלים במשרד התחבורה, עד למועד חתימת החווזה.

- ח. הקבלן מתחייב בכל תקופת ההתקשרות החוזית עם מדינת ישראל – משרד התחבורה, רשות הספנות והנמלים להחזיק בתוקף את פוליסות הביטוח. הקבלן מתחייב לחדש את פוליסות הביטוח לכל אורך תקופת ההתקשרות החוזית ולהמציא את העתקי פוליסות הביטוח למשרד התחבורה, לכל המאוחר שבועיים לפני תום תקופת הביטוח.
- ט. אין בכל האמור בסעיפי הביטוח כדי לפטור את הקבלן מכל חובה החלה עליו על פי כל דין ועל פי חוזה זה ואין לפרש את האמור כוויתור של מדינת ישראל על כל זכות או סעד המוקנית לה על פי הדין ועל פי חוזה זה.

13. אחריות הקבלן

- 13.1 הקבלן ישא באחריות לכל נזק שיגרם למאן דהוא כתוצאה מביצוע העבודה שלא לפי תנאי חוזה זה וההוראות שימסרו לקבלן על ידי הממשלה ו/או תוך הפרתם, וכן כתוצאה ממעשיו או מחדליו ובכפוף להוראות כל דין.
- 13.2 הקבלן לבדו יהיה אחראי לכל תשלום, לשיפוי, נזק או פיצוי או כל תשלום אחר המגיע ממנו על פי כל דין לאנשים המועסקים על ידו או לכל מאן דהוא כתוצאה מביצוע העבודה לרבות שלא לפי תנאי המכרז ונספחיו ו/או תנאי חוזה זה ונספחיו ו/או ההוראות שימסרו למבצע ע"י הממונה ו/או תוך הפרתם, ו/או כתוצאה ממעשיו או מחדליו ובכפוף להוראות כל דין.
- 13.3 הממשלה לא תישא באחריות לכל נזק, ישיר או עקיף, שיגרם כתוצאה מביצוע העבודה על-ידי הקבלן והקבלן מתחייב בזאת לשפות את הממשלה בגין כל נזק או הוצאה כנ"ל שיגרמו לה כתוצאה מביצוע העבודה כאמור.
- 13.4 בנוסף על האמור לעיל ישא הקבלן באחריות לכל נזק שייגרם למאן דהוא כתוצאה מביצוע מעשים פליליים על-ידי עובדיו בעת ביצוע העבודה.
- 13.5 הקבלן יפצה ו/או ישפה את הממשלה על כל נזק, שייגרם לממשלה, או לצד שלישי כתוצאה מביצוע העבודה.

14. ערבות

- 14.1 להבטחת התחייבויותיו על פי חוזה זה, ימציא הקבלן לממשלה עם חתימת חוזה זה, ערבות בנקאית או ערבות מחברת ביטוח המאושרת על ידי החשב הכללי, אוטונומית, בלתי מותנית וצמודה למדד המחירים לצרכן, לפקודת מדינת ישראל, משרד התחבורה, בסך 5,800 ש"ח שתוקפה מיום חתימת החוזה ועד 60 יום לאחר תום תקופת ההתקשרות.

- 14.2 יובהר, כי באם תחליט הממשלה לממש את זכותה להאריך את ההתקשרות עם הקבלן לתקופת האופציה, כולה או חלקה, כהגדרתה לעיל, אזי יפקיד הזוכה בידי הרשות לפחות 30 יום מראש, ערבות אוטונומית ובלתי מותנית מבנק, או מחברת ביטוח המאושרת ע"י החשב הכללי במשרד האוצר, צמודה למדד המחירים לצרכן, בסך של 5,800 ₪ וערוכה לפי נספח ו'. הערבות תישאר בתוקפה עד 60 יום לאחר תום תקופת האופציה, או חלק ממנה, לפי העניין.
- 14.3 הממשלה רשאית לחלט את סכום הערבות, כולו או מקצתו, על-פי שיקול דעתה, לרבות, אך לא רק, במקרים הבאים:
- 14.3.1 הקבלן לא עמד בהתחייבות מהתחייבויותיו שעל-פי חוזה זה או על-פי דין.
- 14.3.2 הקבלן הפסיק את ביצוע העבודה לפני תום תקופת ההתקשרות ו/או תקופת האופציה.
- 14.3.3 גביית פיצויים המגיעים לממשלה עקב הפרת החוזה על-ידי הקבלן או גביית כל תשלום אחר המגיע לממשלה מאת הקבלן.
- 14.3.4 תשלום פיצוי או שיפוי בגין נזק שייגרם לממשלה על ידי מעשה או מחדל של הקבלן או מי מטעמו.
- 14.4 אין בגובה הערבות משום הגבלה לגובה והיקף התחייבויותיו של הקבלן לפי חוזה זה וחלוט הערבות לא ימנע מהממשלה לממש את זכויותיה לפי חוזה זה או על פי כל דין.

15. יחסי הצדדים

- 15.1 למען הסר ספק, מוצהר ומוסכם בזה בין הצדדים, כי היחסים ביניהם לפי חוזה זה אינם יוצרים אלא יחס בין מזמין לספק המבצע הזמנות או בין מוכר שירות לקונה שירות, במידה שהמדובר הוא באחריות או חובות הממשלה, הבאים מכוחה, ו/או המועסקים על-ידה, כלפי הקבלן והמועסקים על-ידו.
- 15.2 למען הסר ספק, מצהירים בזה הצדדים, כי לא תהיינה לספק ולמועסקים על-ידו בביצוע חוזה זה כל זכויות של עובדים אצל הממשלה, והם לא יהיו זכאים לכל זכויות המגיעות לעובדים בממשלה, ולא לכל פיצויים ו/או הטבות כלשהן בקשר לביצוע חוזה זה ו/או ביטולו, או סיומו ו/או הפסקת

- 15.3 הממשלה לא תשלם כל תשלום לביטוח לאומי, מס מקביל ויתר הזכויות הסוציאליות בקשר לאנשים המועסקים על-ידי הקבלן ובמידה שקיימת חובה, על-פי כל דין, לנכות למטרות אלה סכומים משכר המועסקים על-ידי הקבלן, ייעשה הדבר על-ידי הקבלן.
- 15.4 בכל הקשור למערכת היחסים בין המשרד לקבלן, יחשב הקבלן כקבלן עצמאי לכל דבר ועניין.
- 15.5 הקבלן מתחייב שלא להעסיק אדם שהוא עובד משרד התחבורה.
16. על אף האמור בכל מקום אחר בחוזה זה, הממשלה רשאית, בכל עת, לבטל את ביצוע העבודה על פי חוזה זה, או חלק ממנה, על-ידי מתן הודעה על-כך בכתב מאת הממשלה לקבלן, לפחות 30 יום מראש, וזאת ללא צורך במתן נימוקים לכך. במקרה זה תשלם הממשלה לקבלן מתוך התמורה הנזכרת בסעיף 9 רק את התשלומים המתייחסים לביצוע העבודה שהקבלן ביצע כבר בפועל עד תאריך הביטול, והממשלה לא תהא חייבת בכל פיצוי, תמורה, או תשלום אחר עבור או בקשר לביטול ביצוע העבודה, או אותו חלק מבוטל ממנה לפי העניין.
17. לממשלה הזכות לדרוש מהקבלן להפסיק את עבודתו של כל אדם ו/או גוף המועסק על-ידו בביצוע חוזה זה. דרישה זו יכולה להיות אם מטעמי בטחון ואם מטעמים אחרים, לפי שיקול דעתה של הממשלה. הקבלן יפסיק את עבודתו של אותו אדם/גוף בתוך שבעה ימים מיום שהועברה אליו דרישת הממשלה. כאשר הדרישה הינה מטעמי בטחון תופסק עבודתו לאלתר.
18. הממשלה לא תשא בשום תשלום, הוצאה, אובדן או נזק מכל סוג או סיבה שהם, שייגרמו לספק או למועסקים על-ידו בעת, או עקב ביצוע חוזה זה.
19. הקבלן מתחייב לא להסב לאחר חוזה זה, או חלק ממנו, ולא להעביר, או למסור לאחר כל זכות, או חובה, הנובעים מחוזה זה אלא אם כן ניתנה לכך הסכמת הממשלה מראש ובכתב. ניתנה הסכמת הממשלה כאמור, לא יהיה בכך כדי לשחרר את הקבלן מהתחייבות ואחריות, או חובה כלשהי על-פי כל דין ולפי חוזה זה.

20. שמירת סודיות

- 20.1 הקבלן מתחייב לשמור סודיות: לא להעביר, להודיע, למסור לאפשר גישה או להביא לידיעת כל אדם כל ידיעה שתגיע אליו בקשר עם ביצוע העבודה או בתוקף ביצוע העבודה תוך תקופת ההתקשרות, לפנייה או לאחר מכן, אלא אם כן הדבר הכרחי לביצוע העבודה או אם ניתן לכך אישור מוקדם בכתב על ידי הממונה. ניתנה הסכמה כאמור לא יהיה בכך לשחרר את הקבלן מהתחייבות ואחריות או חובה כלשהי על פי כל דין.
- 20.2 הקבלן מתחייב לגרום לכך, שהסודיות תשמר גם על ידי עובדיו, יועציו, סוכניו או מי מטעמו וכל המועסקים על ידו.
- 20.3 הקבלן מצהיר בזה כי ידוע לו כי אי-שמירת סודיות כאמור, מהווה עבירה לפי פרק ז', סימן ה' לחוק העונשין, תשל"ז - 1977.
- 20.4 עם תום תקופת ההתקשרות או בהפסקתה, מתחייב הקבלן להעביר את המידע לממשלה או לגוף אחר על פי הנחייתה, וזאת באמצעות מדיה מגנטית או בכל דרך נאותה לפי שיקול דעת הממשלה.

21. הפרת החוזה

הפר הקבלן הוראה מהוראות חוזה זה, רשאית הממשלה, נוסף על זכויותיה על-פי כל דין וחוזה זה, לראות חוזה זה כמבוטל, לאחר שניתנה לקבלן הודעה בה נדרש לתקן את המעוות, והקבלן לא תיקן את המעוות בהתאם להודעה, תוך הזמן שנקבע בהודעה.

22. פיצויים מוסכמים:

- 22.1 מבלי לגרוע מהאמור בחוזה זה ומהסעדים להם זכאית הממשלה מכח חוזה זה ו/או על פי כל דין, בכל מקרה בו יפר הקבלן ו/או אחד מעובדיו ו/או המועסקים על ידו את הוראות החוזה עפ"י המפורט להלן, הוא יחויב בתשלום פיצוי מוסכם קבוע.
- 22.2 להלן טבלת ההפרות והפיצוי המוסכם:

מספר	הפרה	גובה פיצוי מוסכם
1	אי ביצוע ביקורת לפי סעיף 5 למפרט העבודה נספח א' למסמכי המכרז	500 ₪ (לכל שבוע איחור)
2	אי תיקון/החלפת מערכת מצוף/ כל חלק ממערכת תוך שבוע ממועד הוראת הממונה.	1000 ₪ (לכל שבוע איחור)

500 ₪ לאירוע	הגעה לתחזוקה בעקבות הודעת/בקשת הממונה או מי מטעמו לאחר יותר מ- 72 שעות מעת ההודעה.	3
500 ₪ לאירוע	תיקון התקלה כאמור בס' 22.2.3 לעיל לאחר יותר מ-72 שעות ממועד בחינת התקלה או מהמועד שאישר הממונה	4
1000 ₪	אי ביצוע הנחיית הממונה	5
500 ₪ לאירוע	השלכת פסולת שלא לאתר פסולת מורשה	6
כפל הפיצוי המוסכם שנקבע לאותו ליקוי בסעיפים 1-6 לעיל.	ליקוי מהליקויים הנקובים לעיל אשר חוזר פעם נוספת	7

22.3 במידה ויפר הקבלן ו/או מי מעובדיו ו/או מי מטעמו הפרה מן ההפרות המנויות בסעיף 22.2 דלעיל, יקוזז גובה הפיצוי המוסכם לקבלן מהחשבון הדו-חודשי השוטף.

22.4 אין באמור בסעיף זה כדי לגרוע מזכות הממשלה לכל סעד אחר עפ"י חוזה ההתקשרות או עפ"י כל דין בגין הפרתו.

22.5 הפרה בוטה ומתמשכת של מי מההפרות דלעיל בטווח של 4 חודשים בתכיפות העולה על 4 פעמים תהווה הפרה יסודית של החוזה, בגינה תהיה רשאית הממשלה לדרוש הפסקת החוזה לאלתר.

23. ביקורת

הקבלן מתחייב בזה לאפשר למבקר המשרד ו/או לחשב המשרד, או למי שמונה לכך על-ידם בכתב, לערוך אצלו בקורת מקצועית בכל הנוגע למילוי תנאי חוזה זה.

24. סמכות השיפוט הבלעדית בכל עניין ו/או מחלוקת הנובעים מחוזה זה תהא נתונה לבית המשפט המוסמך **בחיפה**.

25. כל שינוי בחוזה זה לא יהיה בתוקף אלא אם נעשה בכתב ונחתם על-ידי הצדדים.

26. כתובות הצדדים לצורך חוזה זה הן :

הממשלה : רשות הספנות והנמלים שד' פל-ים 15א' קרית הממשלה בנין ב'.
 הקבלן : כמצוין במבוא לחוזה זה.

27. כל הודעה, שתישלח בדואר רשום בישראל, לפי אחת מהכתובות הנ"ל, תחשב כאילו נתקבלה כחוק 72 שעות לאחר משלוחה בדואר רשום כנ"ל.

לראיה באו הצדדים על החתום:

הקבלן

הממשלה

 חתימת מורשי החתימה

 מנהל רשות הספנות והנמלים

 תאריך החתימה

 תאריך החתימה

 חותמת הקבלן

 חשב משרד התחבורה

 תאריך החתימה

 תאריך החתימה

נספח ו'

שם הבנק/חברת הביטוח _____
 מס' הטלפון _____
 מס' הפקס: _____

כתב ערבות

לכבוד

ממשלת ישראל

באמצעות משרד _____

הנדון: ערבות מס' _____

אנו ערבים בזה כלפיכם לסילוק כל סכום עד לסך של 5,800 ₪ (במילים: חמשת אלפים ושמונה מאות שקלים חדשים) שיוצמד למדד* _____ מתאריך

תאריך תחילת תוקף הערבות)

אשר תדרשו מאת: _____

(להלן)

"החייב") בקשר עם הזמנה / חוזה

אנו נשלם לכם את הסכום הנ"ל תוך 15 יום מתאריך דרישתכם הראשונה שנשלחה אלינו במכתב בדואר רשום, מבלי שתהיו חייבים לנמק את דרישתכם ומבלי לטעון כלפיכם טענת הגנה כל שהיא שיכולה לעמוד לחייב בקשר לחיוב כלפיכם, או לדרוש תחילה את סילוק הסכום האמור מאת החייב.

ערבות זו תהיה בתוקף מתאריך _____ עד תאריך _____
 דרישה על פי ערבות זו יש להפנות לסניף הבנק/חב' הביטוח
 שכתובתו _____
 שם הבנק/חב' הביטוח _____

כתובת סניף הבנק/חברת הביטוח

מס' הבנק ומס' הסניף

ערבות זו אינה ניתנת להעברה

חתימה וחותמת

שם מלא

תאריך

*אם נדרשת ערבות צמודה

נספח ביטוחים נדרשים – אישור עריכת ביטוחים

לכבוד
מדינת ישראל – משרד התחבורה – רשות הספנות והנמלים

א.ג.נ.,

הנדון: אישור עריכת ביטוחים

הננו מאשרים בזה כי ערכנו למבוטחנו (נותן השירותים) _____ לתקופת הביטוח מיום _____ עד יום _____ בקשר לאחזקה שוטפת, ביקורת ותיקונים של מערכות מצופי סימון בנמל טבריה ובקשר להצבת מערכות מצוף סימון חדשות ומצופי סימון חדשים כולל מוטות כדורי סימון, לרשות הספנות והנמלים בקשר למכרז וחווה עם מדינת ישראל – משרד התחבורה – רשות הספנות והנמלים את הביטוחים המפורטים להלן:

1. ביטוח עבודות קבלניות

1.1. בגין ביצוע עבודות אחזקה שוטפת, ביקורות ותיקונים של מערכות מצופי סימון בנמל טבריה וכן הצבת מערכות מצוף סימון חדשות ומצופי סימון חדשים כולל מוטות כדורי סימון, בהתאם למכרז ולחווה מתחייב הקבלן לרכוש פוליסת ביטוח כל הסיכונים לעבודות קבלניות המכסה את העבודות הנ"ל (קבועות או זמניות) כולל כל החומרים, מערכות וציוד בהתאם למכרז ולהסכם עם משרד התחבורה – רשות הספנות והנמלים ואשר יכלול:

1.1.1. פרק א' – ביטוח העבודות במלוא ערכן על בסיס ערך כחדש כולל כיסוי לנזקי טבע ורעידת אדמה. כולל ההרחבות הבאות:

1.1.1.1. חריג הוצאות לתיקונים או החלפה הנובעים מחומרים לקויים או עבודה לקויה לא יוגבל לאבדן או נזק הנובעים מתאונות אשר תגרמנה בגלל חומרים או עבודה לקויים;

1.1.1.2. תגמולי הביטוח המגיעים למבוטח על פי פרק זה ישולמו למשרד התחבורה – רשות הספנות והנמלים אלא אם יורה חשב המשרד בכתב אחרת.

1.1.2. פרק ב' – ביטוח אחריות כלפי צד שלישי על פי כל דין, בגבול אחריות של לפחות 1,500,000 דולר ארה"ב למקרה ולתקופה, כולל סעיף אחריות צולבת – CROSS LIABILITY.

רכוש מדינת ישראל ייחשב רכוש צד שלישי.

1.1.3. פרק ג' – ביטוח חבות המעבידים לגבי כל העובדים בעבודות, כולל צוללים, גבול האחריות 5,000,000 דולר לעובד, למקרה ולתקופת הביטוח.

הרחבה לתקופת אחזקה מורחבת של 12 חודשים לאחר סיום העבודות.

2. ביטוח כלי שיט

- 2.1. ביטוח כל הסיכונים (HULL & MACHINERY) לכלי שיט ממונעים המשמשים לצורך ביצוע העבודות.
- 2.2. ביטוח אחריות כלפי צד שלישי בגין השימוש בכלי שיט בגבול אחריות שלא יפחת מ – 250,000 דולר ארה"ב.

3. כללי

בכל פוליסות הביטוח הנדרשות יכללו התנאים הבאים :

- 3.1. לצורך ביצוע העבודות על פי המכרז והחוזה לשם המבוטח יתווסף ו/או מדינת ישראל – משרד התחבורה רשות הספנות והנמלים ו/או קבלנים ו/או קבלני משנה.
- 3.2. בכל מקרה של צמצום או ביטול הביטוח על ידי אחד הצדדים לא יהיה להם כל תוקף אלא אם ניתנה על כך הודעה מוקדמת של 45 יום לפחות במכתב רשום לחשב במשרד התחבורה.
- 3.3. המבטח מוותר על כל זכות שיבוב, תביעה, חזרה או השתתפות כלפי מדינת ישראל – משרד התחבורה, רשות הספנות והנמלים, עובדיהם וכל הפועלים מטעמם.
- 3.4. הקבלן יהיה אחראי בלעדית כלפי המבטח לתשלום דמי הביטוח עבור כל הפוליסות ולמילוי כל החובות המוטלות על המבוטח על פי תנאי הפוליסות.
- 3.5. כל ההשתתפויות העצמיות הנקובות בכל פוליסה ופוליסה תחולנה בלעדית על הקבלן.
- 3.6. כל סעיף בפוליסות הביטוח המפקיע או מצמצם בדרך כלשהי את אחריות המבטח, כאשר קיים ביטוח אחר, לא יופעל על פי מדינת ישראל משרד התחבורה רשות הספנות והנמלים והביטוח היינו בחזקת ביטוח ראשוני המזכה במלוא הזכויות על פי הביטוח.
- 3.7. בכפוף לתנאי וסייגי הפוליסות המקוריות עד כמה שלא שונו על פי האמור באישור זה.

בכבוד רב,

חתימת מורשי המבטח וחותמת המבטח